

Le Dauphin

SERVICE AUXILIAIRE CANADIEN
DE SAUVETAGE MARITIME



Volume 11

Laurentides Inc.

Janvier 1986

Hommage à M.M. Jean Caron et Pierre Tremblay

Ports Canada

Police

Port de Montréal,
5502 rue Notre-Dame est,
Montréal, Québec.
H1N 2C4

Port of Montreal,
5502 Notre-Dame Street East,
Montreal, Quebec.
H1N 2C4

Le 5 juillet 1985

Monsieur André Audet,
Gestionnaire Régional,
Région des Laurentides,
Recherche et Sauvetage,
Garde Côtière Canadienne,
104, rue Dalhousie,
Québec (Québec)
G1K 7M9

Cher monsieur,

Sujet: Feux d'artifice (85-05-31 à 85-06-19)
Port de Montréal

La population de la ville de Montréal et de tous ses environs a pu assister à des feux d'artifice lancés pendant neuf soirées de l'Île Sainte-Hélène (Terre des Hommes). Ces spectacles ont amené des milliers de personnes à l'intérieur du port de Montréal et des centaines d'embarcations dans ses eaux navigables.

Je suis informé par le lieutenant C. Ranger que vous avez fourni durant toutes les représentations des embarcations et du personnel qualifié qui ont su aider nos policiers à maintenir une sécurité adéquate pour les gens qui se sont ancrés dans les eaux du port pour voir éclater les pièces pyrotechniques, à bord d'embarcations de tous genres. Je vous remercie de votre attention et de vos services qui ont grandement contribué à prévenir de graves accidents et autres situations qui auraient pu être déplorables.

MM. Jean Caron et Pierre Tremblay ont travaillé plusieurs heures avec nos policiers à patrouiller les eaux du fleuve et les environs de la rampe de lancement des pièces explosives. Leur expérience et savoir-faire sont hors de tous doutes des facteurs qui ont permis de contenir les foules sans incident désagréable. Leur dévouement fut grandement apprécié et j'aimerais les remercier pour leurs efforts.

Veillez accepter, Cher monsieur, l'expression de mes sentiments les meilleurs.

Le directeur du service de police et de sécurité.

J.D.L. Bélair

Nouvelles brèves

Au nom de votre président, votre exécutif, de tous les membres, je vous souhaite une bonne Année, avec beaucoup de bonheur, que tous vos vœux se réalisent.

Un gros merci à Jean Audet, trésorier, qui a accompli un travail énorme durant les 6 dernières années. Si nos finances se portent bien, c'est grâce à Jean. Jean a démissionné dernièrement, et sera remplacé par Pierre Simard, bienvenue Pierre.

Je désire remercier Madeleine Pageau et Denis Gariépy qui m'ont fourni beaucoup de photos de la réunion annuelle de novembre dernier. Étant donné le nombre de photos qui sont nombreuses et très intéressantes, je ferai au mois de mars un «spécial» qui portera uniquement sur cette fin de semaine. À surveiller...

Micheline Audet

Bravo! aux auxiliaires de Trois-Pistoles

Il me fait plaisir de vous faire parvenir des copies de lettres reçues pour services rendus à des bateaux ancrés à l'Isle-aux-Basques au cours de la saison.

En dehors de mission commandée il y a lieu, comme auxiliaire, de rendre de grands services, au cours d'une saison, aux plaisanciers sans plus de commentaires je vous laisse avec ces témoignages d'appréciation et demeure.

Bien à vous.

François Côté 3-04-02-130

L'Isle aux Basques est à 2³/₄ miles de Trois-Pistoles.

41 Cowie Hill Road, #702,
Halifax, N.S., B3P 2M7,
March 21, 1984.

Dear François,

I think that you and your charming wife must have given up that I would ever write to you because it has been so long since I was in Trois-Pistoles.

I want to thank you very much for the kind things you did for me there while we were waiting for the boat engine parts to arrive. It is good to meet people like yourselves who go out of their way to help others. We had a good voyage to Montreal after we left your beautiful town.

The weather on the trip to Quebec was cool, but as we got near there, it turned hot, and stayed that way all summer. Where we needed our best and warmest sweaters on the day to Quebec City, we were able to take them off and get a sun tan from there to Montreal.

We finally arrived in Toronto, after going through all the big ship locks of the St. Lawrence Seaway, on June 27th. and started to work chartering, taking people out for sail excursions on Lake Ontario, on July first.

I am enclosing a picture of the boat in Toronto Harbour, tied up at the dock we rent for the summer. This coming summer we will be doing the same work, at the same place. Also enclosed is last year's brochure telling people what it is all about. I left the boat up there over the winter, and am leaving Halifax for Toronto in a couple of weeks to get her ready for the new season. My wife is coming up to Toronto during May, to help with the business.

I hope that you had a very successful year with your clothing business, François. Avec les spécialités: **Hommes et Dames**. There did not seem to be any lack of money and spending in Toronto, so I am sure you did very well too.

If, par chance, you are able to be in Toronto sometime in the future, I would greatly appreciate seeing you and your wife. I told my wife about our nice stay at Trois-Pistoles on the way up river, and the good time we had there.

So, thank you again for your generosity and help, and I hope to be able to see you again.

Your very truly,

Voilier 57 pieds ancré à l'Isle-aux-Basques

GALLUP

Un canadien sur 3 ne sait pas nager

Derrière les noyades qui surviennent au pays au cours des week-ends, il y a le fait qu'un Canadien sur trois n'a jamais appris à nager et qu'un plaisancier sur cinq ne sait pas nager.

Toutefois, le tableau est en train de se modifier. Il y a 25 ans, les Canadiens étaient beaucoup moins nombreux à fréquenter les cours de natation et ceux qui avaient la chance de le faire s'en sentaient beaucoup moins capables que de nos jours.

Voici les deux premières questions posées à ce sujet: «Avez-vous jamais eu l'occasion d'apprendre la natation?» Dans l'affirmative, en référant à vous-mêmes, diriez-vous que vous êtes un nageur au-dessus de la moyenne, moyen ou sous la moyenne, ou estimez-vous que vous n'êtes jamais parvenu à apprendre à nager?»

Voici les réponses à l'échelle nationale en 1982, comparativement à 1957:

| | | |
|---------------------------|-----|-----|
| Aucune chance d'apprendre | 28% | 43% |
| La cote d'aptitude | | |
| – au-dessus de la moyenne | 11% | 6% |
| – moyenne | 37% | 28% |
| – sous la moyenne | 20% | 17% |

Comme en 1957, il est plus probable aujourd'hui que les hommes (76 pour 100) aient l'occasion de suivre des cours de natation que les femmes (69 pour 100); de même, les jeunes sont beaucoup plus nombreux (86 pour 100) à profiter de cette chance que les 50 ans et plus (56 pour 100).

Une autre question interrogeait les Canadiens sur leurs habitudes nautiques comme ceci: «Vous souvenez-vous d'être monté dans une petite embarcation au cours des deux dernières années?»

| | 1982 | 1957 |
|--------------------|------|------|
| Oui | 53% | 47% |
| Non | 46% | 49% |
| Ne se souvient pas | 1% | 4% |

Comme le tableau suivant l'indique, près d'un Canadien sur cinq qui s'adonnent aux plaisirs de nautisme à l'heure actuelle, n'estime pas être un bon nageur, ou ne sait pas nager, et une proportion identique se classe au-dessous de la moyenne:

| Cote d'aptitude | Non- | | | |
|-----------------------------------------|--------------|------|--------------|------|
| | Plaisanciers | | plaisanciers | |
| | 1982 | 1957 | 1982 | 1957 |
| Moyenne ou au-dessus | 69% | 48% | 31% | 21% |
| Sous la moyenne | 18% | 20% | 21% | 14% |
| Ne sait pas nager, n'a jamais appris | 18% | 32% | 48% | 65% |

Ce sondage, réalisé au début de juin, a pu atteindre 1,048 Canadiens adultes, de 18 ans et plus, à leur domicile dans tout le pays. C'est un échantillon assez important pour donner des résultats précis, avec une marge d'erreur de quatre pour 100, 19 fois sur 20.

Madeleine Pageau

Échelles de bain

Cet accessoire, en principe ludique, me paraît être un des facteurs de sécurité les plus importants.

Les francs-bords élevés des voiliers de croisière modernes les rendent nécessaires pour bien autre chose que l'occasionnel bain de mer.

La remontée à bord à partir d'une annexe n'est pas sans difficulté pour une équipière, ou un équipier pas trop athlétique, ou chargé.

Remonter à bord un homme fatigué après une manoeuvre réussie d'homme à la mer implique une aide.

Pour ce faire, c'est au voisinage du tableau que doit être l'échelle. Les trois types d'installation représentés ci-contre sont pratiques et peu encombrants.

— En haut à gauche, un marchepied est monté sur la safran où il sert de cloison de décrochage, un autre étant posé sur le tableau lui-même. Il est toujours à poste et freine peu.

— Celui de droite est assez commode, il pivote autour d'un axe traversant le tableau. Il a été réalisé très simplement dans un morceau de contre-plaqué de 20 mm. Un autre marchepied fixe est monté sur le tableau.

— Le dernier, vu pour la première fois sur un croiseur suédois, sert aussi à refermer le balcon arrière, ouvert pour les accostages cul à quai.

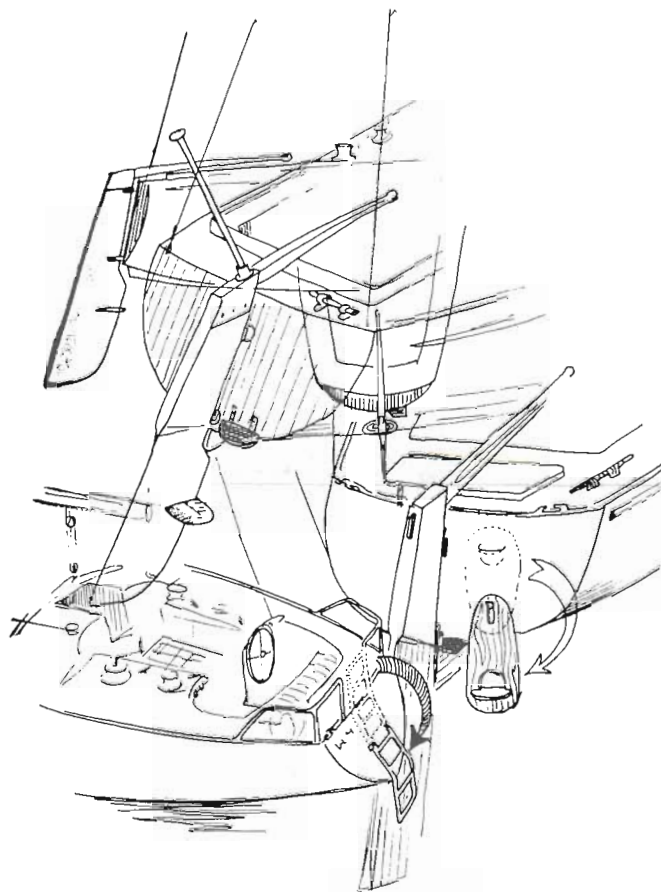

Tiré de:
Trucs et astuces du bord

Fourni Par: Francine Tremblay, district 06

Antenne d'urgence VHF

CONSTRUCTION CÂBLE COAXIAL

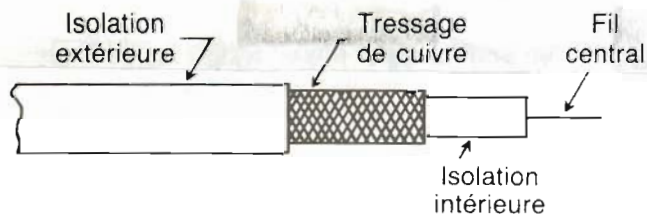

DIMENSION

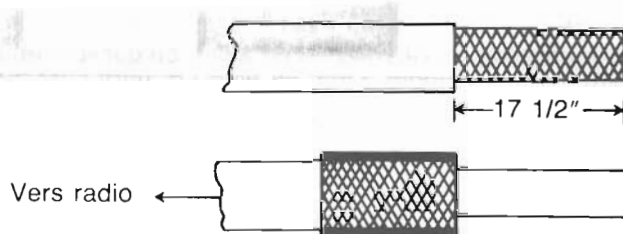

Voici une solution temporaire pour une antenne VHF brisée

PROCÉDURE

1^{er} On coupe le fil le plus près du bris et on enlève 17 1/2" de l'isolation extérieure (Attention ne pas trop briser le tressage de cuivre).

2^e On rabat le tressage de cuivre sur l'isolation tel que illustré. Si l'on comprime le tressage il sera plus facile à rabattre.

3^e Installer l'antenne le plus haut possible et le plus loin des structures métalliques.

Bonne chance

Roger Couture
Chicoutimi

Une journée de régates

Vous aurez à vous dépenser. Avant le départ, envisagez une sérieuse collation: un gallon de jus d'orange, quelques onces de corn-flakes et une petite douzaine d'oeufs au bacon devraient vous assurer des forces pour les premières manoeuvres. Le «breakfast», c'est ça!

Mais assurez la suite pour le milieu de la journée: pour ceux qui mangent peu en régates:

chocolat

dattes

1 crème de gruyère

1 poignée de fruits secs

1 orange

petits gâteaux secs

pour ceux qui ont vite le ventre creux:

une tomate à la croque au sel

un oeuf dur

un sandwich de charcuterie

une crème de gruyère

chocolat

bananes

un morceau de sucre par personne

Tiré de la revue: la Lambusin

Fourni par: M. Audet

Approvisionnement — Dernière heure

Le matériel d'identification des nouveaux membres du Service Auxiliaire ne peut leur être expédié tant que leur nom n'a pas été accepté lors de l'assemblée de l'exécutif du 5 octobre 1985.

À noter que les plaques de missions de Recherche et Sauvetage pour les bateaux, version française sont épuisées. À la réunion du 5 octobre, il a été décidé qu'un comité sera formé pour étudier la faisabilité d'obtenir des plaques de meilleure qualité. Ce comité sera chargé aussi de déterminer le type officiel d'habillement, les écussons, les épaulettes, etc... En ce qui concerne les casquettes de baseball, nous suggérons de vous acheter une casquette de couleur noire et d'y coller un écusson sport du Service Auxiliaire.

En ce qui concerne les fanions, les districts à l'est de Québec ont reçu les leurs. Les districts de Québec et de l'ouest auront les leurs dès que nous les recevrons du fournisseur.

Pour activer les réponses, communiquer directement avec Robert Adam, 3116 ch. Royal, Ste-Famille, I.O. QC, G0A 3P0, Tél.: 829-2488 après 18:00 heures.

Lignes de vie

Il est souhaitable de crocher son harnais de sécurité en quittant le cockpit, et non en arrivant au poste de manoeuvre.

C'est ce qui permet la ligne de vie, permanente (un câble d'acier) ou provisoire (en tresse polyester de 10), gréée entre un point solide, un peu en avant du cockpit, et un autre, sur la plage avant (taquet d'amarrage, par exemple).

Il est plus facile de remonter un homme qui pend par-dessus bord, au bout de son harnais, si l'on n'est pas obligé de lui faire franchir les filières. Le mousqueton Pélican permet d'ouvrir une coupée et de la refermer sans difficulté.

L'homme de quart solitaire sera rarement tenté, par beau temps, de capeler gilet et harnais. Un bout assez long traînant à l'arrière peut être rattrapé par lui s'il tombe à l'eau. S'il est amarré à la barre, sous le vent, le fait de s'en saisir fera virer de bord et mettre en panne, augmentant sérieusement les chances de voir l'homme à la mer s'en tirer avec un bain.

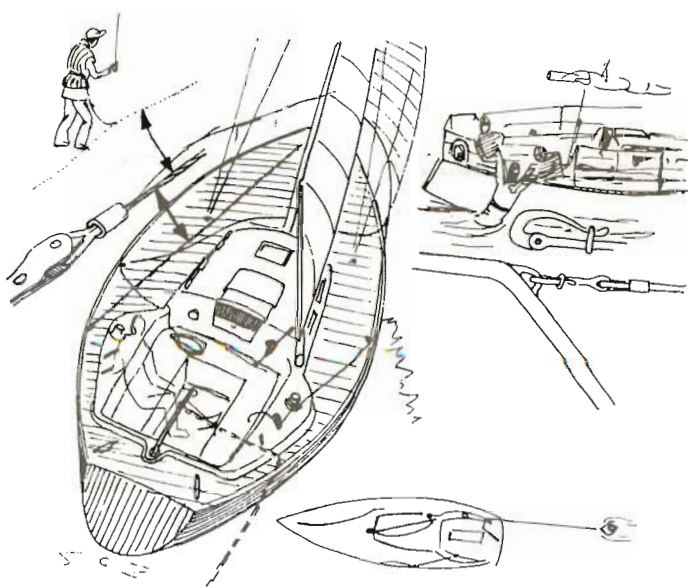

Source:

Trucs et astuces du bord

Fourni par: Francine Tremblay, district 06